

# Schalldämpfer Kaltluftrohr

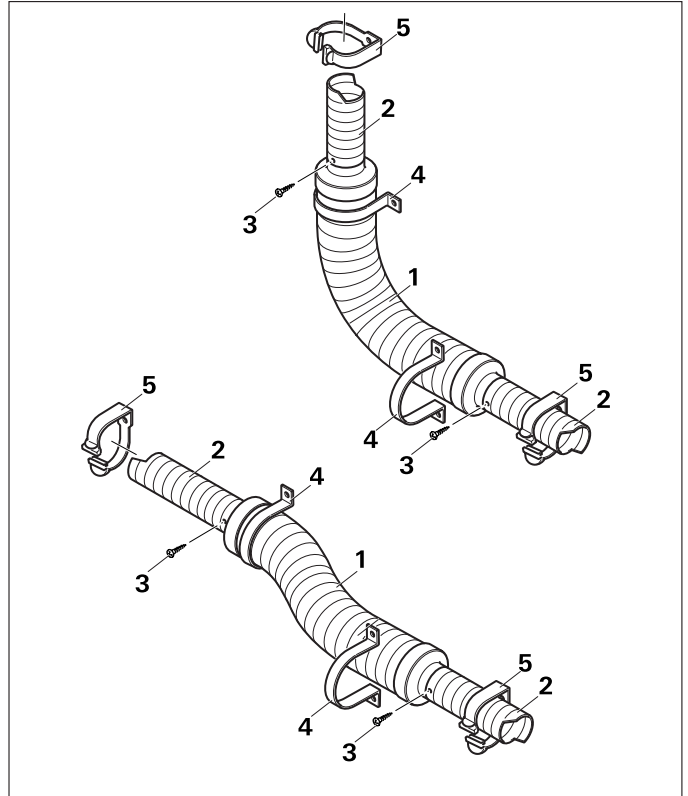
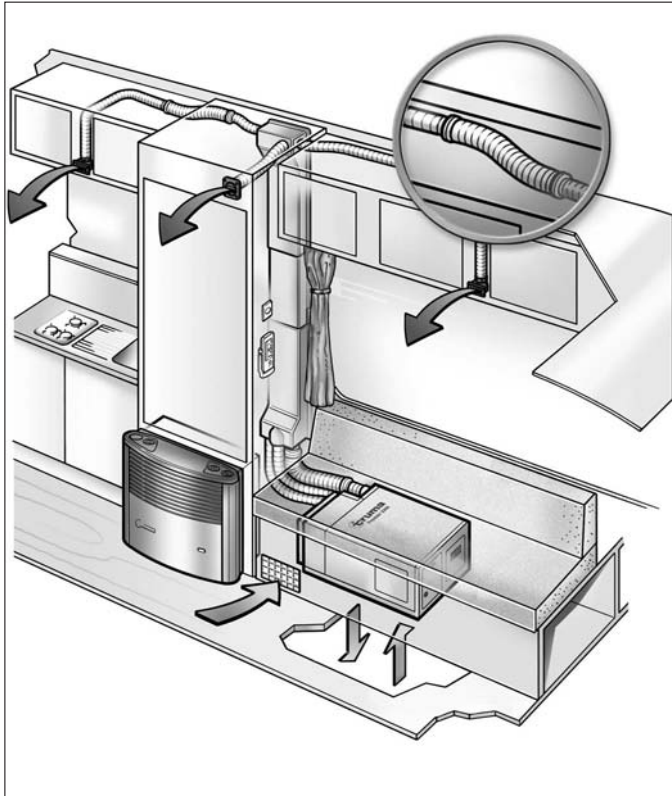

D

## Schalldämpfer Kaltluftrohr

### Verwendungszweck

Schalldämpfer zur Montage in das Kaltluftsystem der Truma Klimageräte.

Durch den Einbau eines Schalldämpfers werden für das jeweilige Kaltluftrohr ca. 50 % Geräuschreduzierung erreicht – bei Einbau von zwei Schalldämpfern in einem Rohrstrang bis zu 90 %.

Die Montage kann an beliebiger Stelle im Kaltluftrohrsystem erfolgen.

### Montageanweisung

**i** Um die Absorption der Schallwellen zusätzlich zu erhöhen, empfehlen wir, den Schalldämpfer (1) im (max. 90°-)Winkel oder S-förmig einzubauen (siehe Abb.).



**Nicht zurück biegen!**

Ein der Einbausituation entsprechend langes Stück (ca. 460 mm) aus dem Kaltluftrohr (2) herausschneiden.

Die Enden des Kaltluftrohrs (2) jeweils über eine Öffnung des Schalldämpfers (1) schieben und mit je zwei Blechschrauben (3 – nicht im Lieferumfang) befestigen.

Den Schalldämpfer (1) mit den beiliegenden Montageschellen (4), vorzugsweise in einer gebogenen Position, an der Wand anschrauben.

Als zusätzliche Sicherung gegen Abrutschen des Kaltluftrohrs durch die Vibration des Fahrzeugs zwei Schellen  $\text{ÜS } \varnothing 65 \text{ mm}$  (5 – nicht im Lieferumfang) in einem Abstand von ca. 100 – 150 mm zum Schalldämpfer (1) befestigen.

GB

F

I

NL

DK

E

S

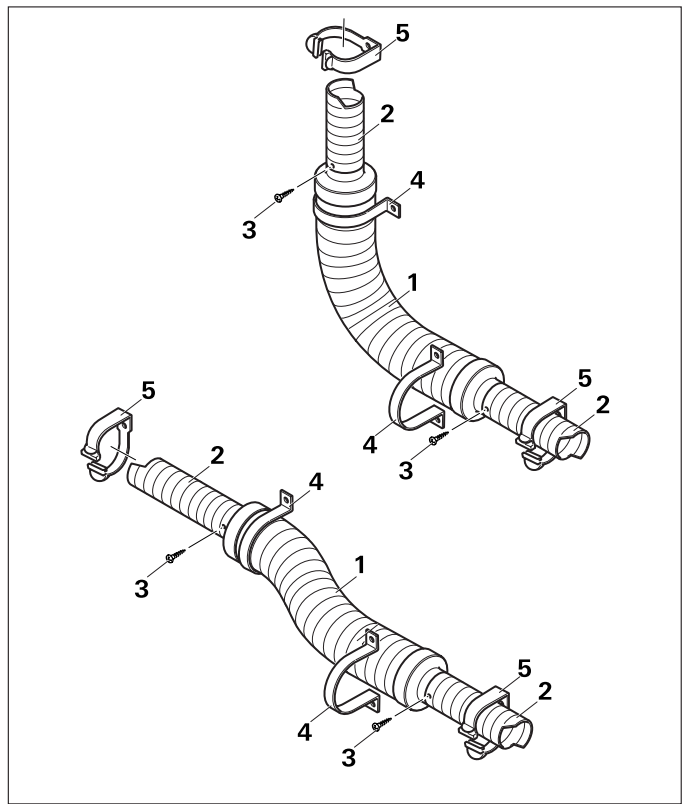
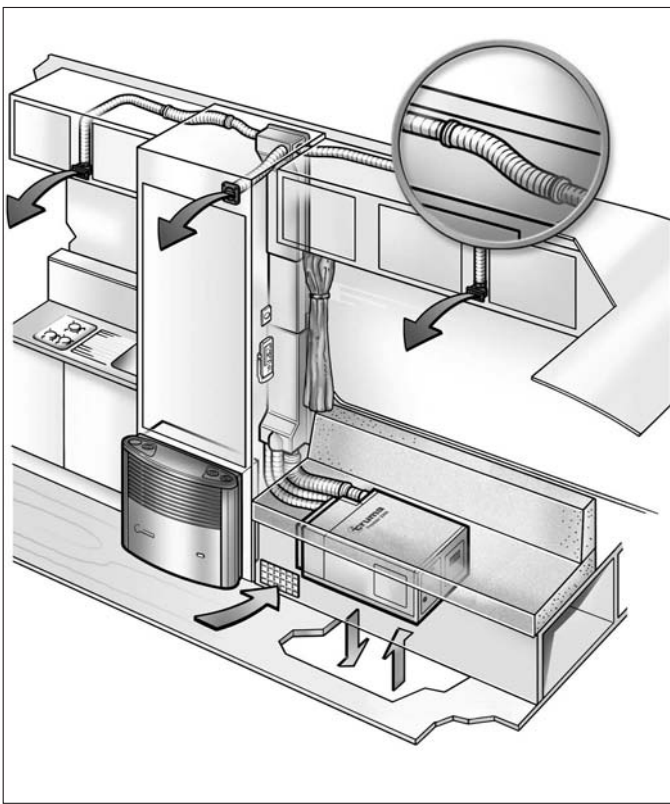

GB

## Sound muffler

### Intended use

Sound muffler for installing in the cold air system of Truma air conditioning units.

Installing a sound muffler reduces the amount of noise generated by the cold air duct by approximately 50 % – and up to 90 % if two sound mufflers are installed in a pipeline.

The sound muffler can be installed anywhere within the cold air ducting system.

## Installation instructions

**i** In order to increase sound wave absorption we recommend installing the sound mufflers (1) at an angle of max. 90° or in an S-shape (see fig.).



**Do not bend back!**

Cut a piece of the appropriate length (approx. 460 mm) out of the cold air duct (2) in accordance with the installation situation.

Slide each end of the cold air duct (2) over an opening in the sound muffler (1) and fix in position using two sheet metal screws (3 – not included in scope of delivery).

Screw sound muffler (1) to wall using provided installation clamps (4), preferably in a bent position.

As an additional means of preventing the cold air duct from slipping due to vehicle vibration, two clamps  $\ddot{U}$ S  $\varnothing$  65 mm (5 – not included in scope of delivery) should be attached at a distance of approx. 100 – 150 mm from the sound muffler (1).

F

## Silencieux de tuyau d'air froid

### Utilisation

Silencieux pour le montage dans le système d'air froid des climatiseurs Truma.

L'intégration d'un amortisseur de bruit permet d'obtenir pour le tuyau d'air froid correspondant une réduction sonore d'environ 50 % – et l'intégration de deux amortisseurs dans une ligne de tubes, une réduction de jusqu'à 90 %.

Le montage peut être réalisé dans un emplacement librement choisi du système de tuyau d'air froid.

## Instructions de montage

**i** Afin d'augmenter encore l'absorption des ondes sonores, nous recommandons de monter l'amortisseur de bruit (1) à angle droit (de max. 90°-) ou en S (voir fig.).



**Ne pas le replier !**

Couper un morceau adapté à la situation de montage (env. 460 mm) du tuyau d'air froid (2).

Introduire les extrémités du tuyau d'air froid (2) dans une ouverture de l'amortisseur de bruit (1) et fixer avec deux vis à tôle respectivement (3 – non compris dans l'étendue de la livraison).

Visser l'amortisseur de bruit (1) sur la paroi à l'aide des brides de montage (4) de préférence en position coudée.

A titre de sécurité supplémentaire contre un glissement du tuyau d'air froid en raison des vibrations du véhicule, fixer deux brides  $\ddot{U}$ S  $\varnothing$  65 mm (5 – non compris dans l'étendue de la livraison) à un intervalle d'env. 100 – 150 mm de l'amortisseur de bruit (1).

**I**

## Silenziatore del tubo dell'aria fredda

### Scopo d'impiego

Silenziatore da montare nell'impianto dell'aria fredda dei condizionatori Truma.

Attraverso il montaggio di un silenziatore si ottiene una riduzione della rumorosità di ca. il 50 % per il tubo dell'aria fredda rispettivo – in caso di montaggio di due silenziatori in una tubazione si ottiene una diminuzione fino al 90 %.

Il montaggio può essere eseguito in un punto qualsiasi del sistema dei tubi dell'aria fredda.

## Istruzioni per il montaggio

 Per aumentare ulteriormente l'assorbimento delle onde sonore, consigliamo di montare il silenziatore (1) in un angolo (di max. 90°) o a forma di S (si veda la figura).



**Non piegare all'indietro!**

Tagliare un pezzo di lunghezza adeguata alla situazione di montaggio (ca. 460 mm) dal tubo dell'aria fredda (2).

Spostare le estremità del tubo dell'aria fredda (2) attraverso un'apertura del silenziatore (1) e fissare con due viti per lamiera (3 – non comprese nella dotazione).

Avvitare il silenziatore (1) sulla parete utilizzando le fascette di montaggio in dotazione (4) preferibilmente in una posizione piegata.

Come fissaggio supplementare contro lo scivolamento del tubo dell'aria fredda dovuto alle vibrazioni del veicolo, fissare due fascette  $\text{ÜS } \text{Ø } 65 \text{ mm}$  (5 – non comprese nella dotazione) ad una distanza di ca. 100 – 150 mm dal silenziatore (1).

**NL**

## Geluiddemper koude-luchtbuis

### Toepassingsgebied

Geluidsdemper voor montage in het koudeluchtsysteem van Truma airconditioners.

Door de montage van een geluiddemper wordt voor de betreffende koude-luchtbuis een geluidsvermindering van ca. 50 % bereikt – bij montage van twee geluiddempers in een buizenstreng tot 90 %.

De montage kan geschieden op een willekeurige plek in het koude-luchtbuissysteem.

## Montageinstructies

 Om de absorptie van geluidsgolven extra te verhogen raden wij aan, om de geluiddemper (1) in een hoek (max. 90°) of S-vormig te monteren (zie afb.).



**Niet terugbuigen!**

Een met de inbouwsituatie overeenkomend lang stuk (ca. 460 mm) uit de koude-luchtbuis (2) zagen.

De uiteinden van de koude-luchtbuis (2) elk over een opening van de geluiddemper (1) schuiven en met twee plaatschroeven (3 – niet bij de levering inbegrepen) bevestigen.

De geluiddemper (1) met de bijgevoegde montageklemmen (4) bij voorkeur in een gebogen positie aan de wand schroeven.

Als extra beveiliging tegen wegglijden van de koude-luchtbuis door de trilling van het voertuig twee klemmen  $\text{ÜS } \text{Ø } 65 \text{ mm}$  (5 – niet bij de levering inbegrepen) op een afstand van ca. 100 – 150 mm van de geluiddemper (1) bevestigen.

**DK**

## Lyddæmper koldluftrør

### Anvendelse

Lyddæmper til montering i Truma-klimaanlæggets køleluftsystem.

Ved montering af en lyddæmper opnås en støjdemping på ca. 50 % for det pågældende køleluftrør – ved montering af to lyddæmpere i et rør opnås op til 90 %.

Monteringen kan ske et vilkårligt sted i køleluftrørsystemet.

## Monteringsanvisning

 For at øge absorbtionen af lydølgerne yderligere, anbefales det at montere lyddæmperen (1) i en vinkel (maks. 90°-) eller S-formet (se fig.).



**Må ikke bukkes bagover!**

Skær et stykke ud af køleluftrøret (2), der svarer til monterings-situationen (ca. 460 mm).

Skub enderne på køleluftrøret (2) over en åbning på lyddæmperen (1) og fastgør dem med to pladeskruer (3 – medfølger ikke).

Monter lyddæmperen (1) i en buet position på væggen vha. medfølgende spændebånd (4).

Som en yderligere sikring mod at køleluftrøret glider pga. køretøjets vibrationer, monter to spændebåndene  $\text{ÜS } \text{Ø } 65 \text{ mm}$  (5 – medfølger ikke) med en afstand på ca. 100 – 150 mm i forhold til lyddæmperen (1).

## Amortiguadores de ruido del tubo de aire frío

### Fines de uso

Silenciador para montaje en el sistema de aire frío de los acondicionadores de aire Truma.

Mediante el montaje de un amortiguador de ruido se obtiene una reducción de ruido de aprox. 50 % para el tubo de aire frío – montando dos amortiguadores de ruido en un ramal de tuberías, hasta 90 %.

El montaje se puede realizar en cualquier sitio del sistema de tuberías de aire frío.

## Instrucciones de montaje

 A fin de aumentar el grado de absorción de las ondas sonoras recomendamos montar el amortiguador de ruido (1) en ángulo (máx. 90°) o en forma de S (véase fig.).



**¡No doblar atrás!**

Cortar una parte del tubo de aire frío (2) de una longitud que corresponda a la situación del montaje (aprox. 460 mm).

Deslizar los extremos del tubo de aire frío (2) cada uno a través de un orificio del amortiguador de ruido (1) y fijar cada uno con dos tornillos para chapa (3 – no comprendido en el volumen de suministro).

Atornillar el amortiguador de ruido (1) con las bridas de montaje adjuntas (4), de preferencia en una posición torcida, en la pared.

Para asegurar adicionalmente el tubo de aire frío contra resbalamiento debido a la vibración del vehículo, fijar dos bridas  $\text{US } \varnothing 65 \text{ mm}$  (5 – no comprendido en el volumen de suministro) a una distancia de 100 – 150 mm del amortiguador de ruido (1).

## Ljuddämpare ikalluftrör

### Användningsändamål

Ljuddämpare för montering i kallluftsystemet i Truma klimatanläggningar.

Genom insättning av en ljuddämpare uppnås en bullerminskning på ca. 50 % för respektive kallluftsrör – vid insättning av två ljuddämpare i en rörsträng upp till 90 %.

Montaget kan ske på ett godtyckligt ställe i kallluftsrörssystemet.

## Monteringsanvisning

 För att ytterligare öka absorptionen av ljudvågorna rekommenderar vi att montera ljuddämparen (1) i vinkel (max 90°) eller i S-form (se fig.).



**Bocka den inte tillbaka!**

Skär i kallluftsröret (2) ut ett mot monteringsituationen svarande långt stycke (ca. 460 mm).

Skjut båda ändarna av kallluftsröret (2) över öppningarna i ljuddämparen (1) och fäst dem med vardera 2 plåtskruvar (3 – ingår inte i leveransen).

Fäst ljuddämparen (1), lämpligen i böjd form, i väggen med de bifogade montageklammorna (4).

Som ytterligare säkring mot att kallluftsröret glider av genom vibrationerna i fordonet skall två klammorna  $\text{US } \varnothing 65 \text{ mm}$  (5 – ingår inte i leveransen) fästas på ett avstånd av ca. 100 – 150 mm från ljuddämparen (1).