

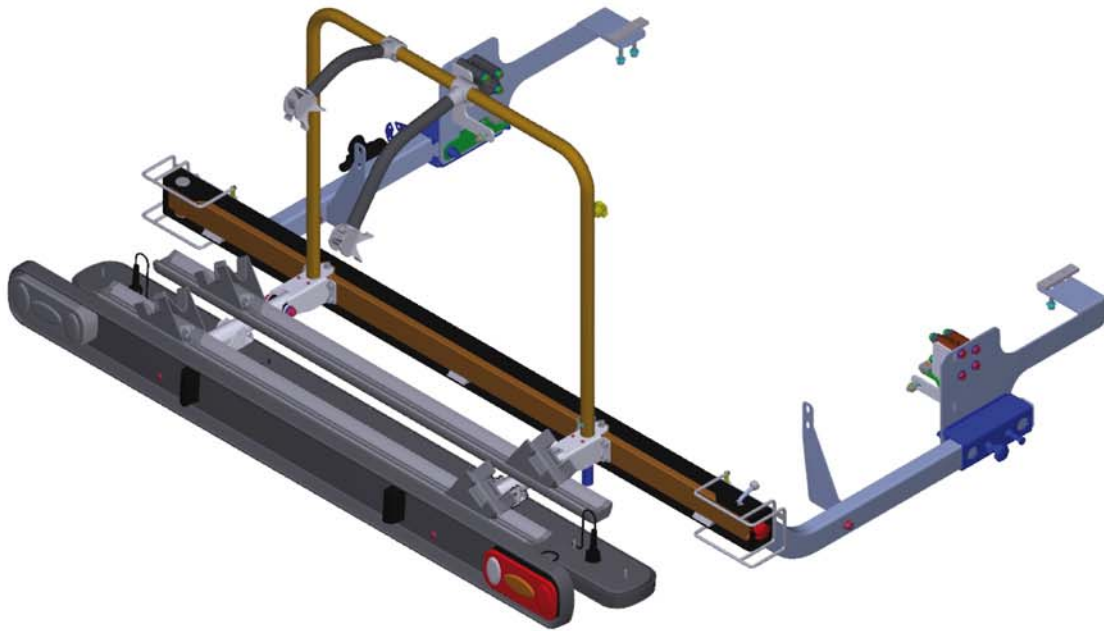

4Bike-S Fahrradträger

Bedienungsanleitung / Mode d'emploi / User guide / Istruzione d'uso



4Bike-S Fahrradträger
Bedienungsanleitung / Mode d'emploi / User guide / Istruzione d'uso

4Bike-S Fahrradträger

Ansicht in "hochgeklappter" Position

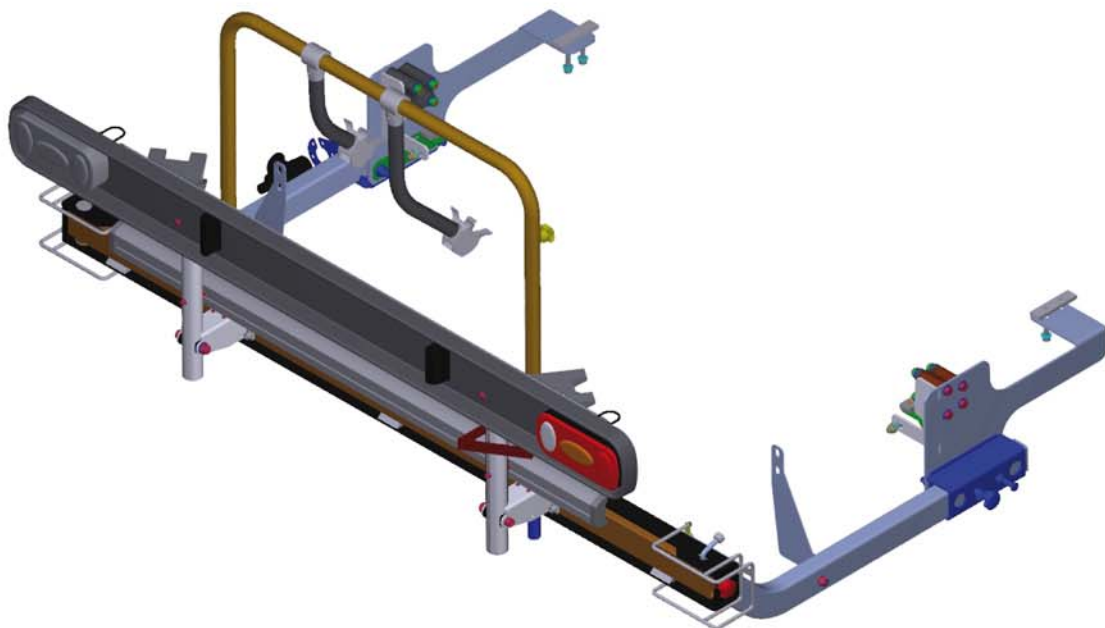



Den Sicherungsriegel für das Leuchtenträgergelenk leicht nach unten verschieben und den Leuchtenträger etwas verdrehen (bis der Riegel nicht mehr einrasten kann)

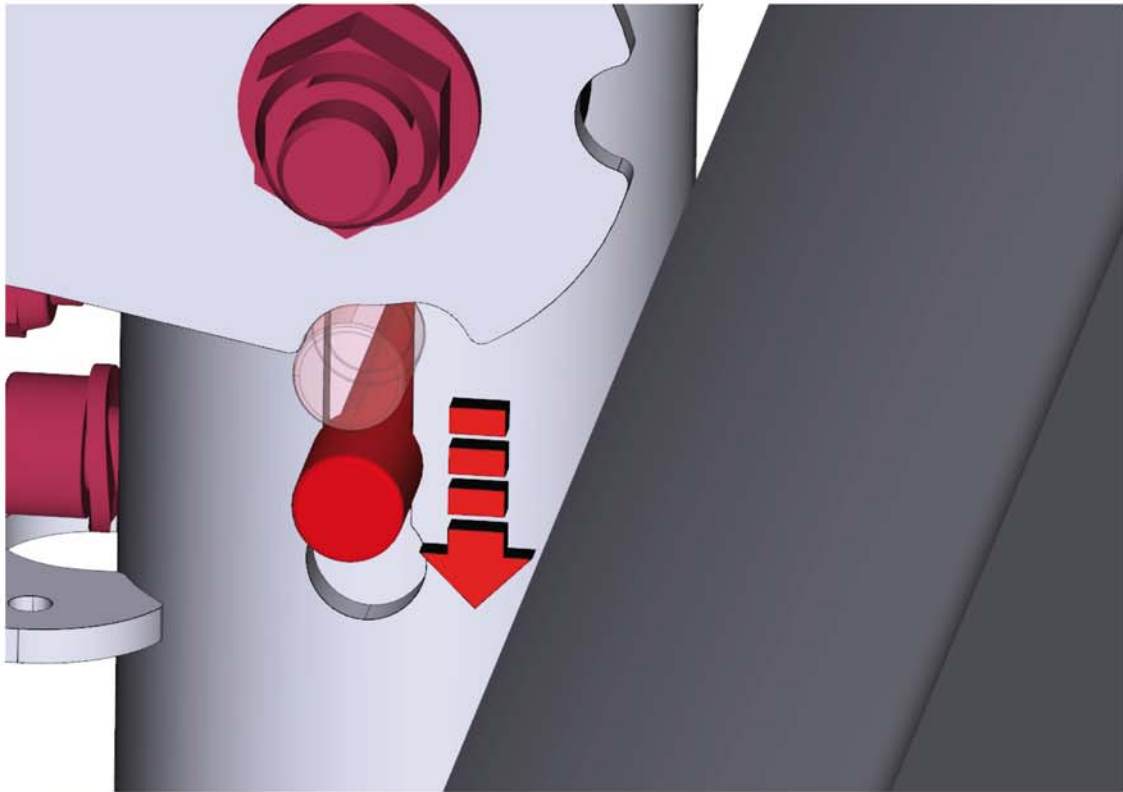

Den Leuchtenträger nach hinten drehen (ca. 1/4 Umdrehung, siehe roter Pfeil) .

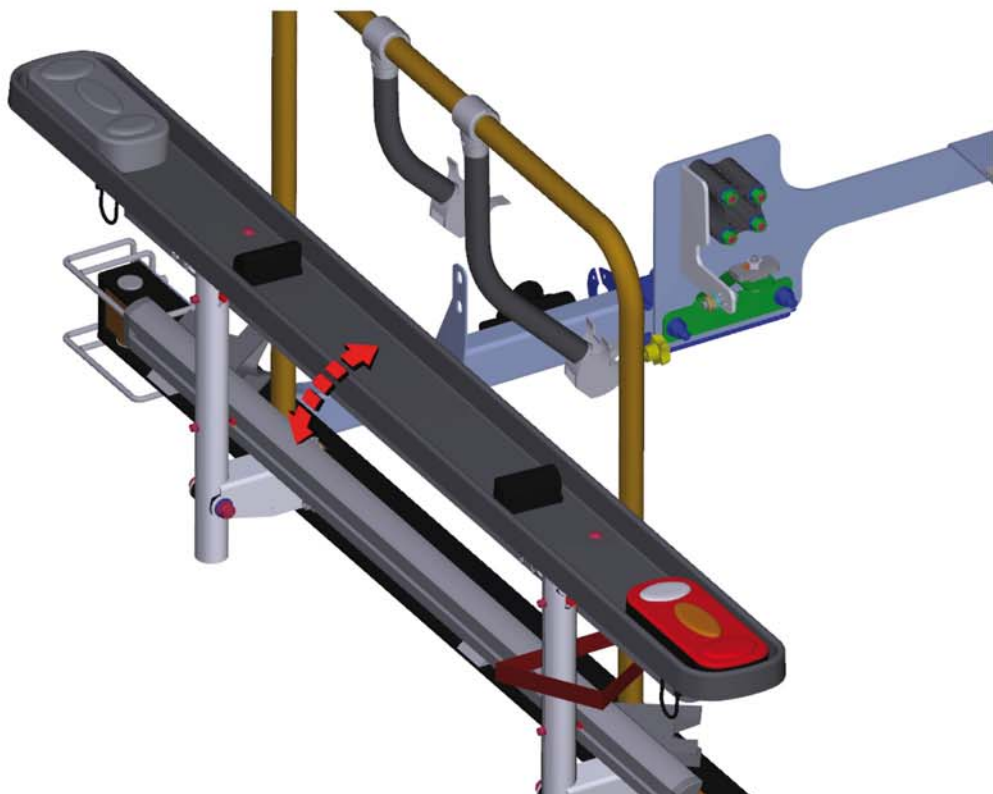



Den Befestigungsgurt entfernen.

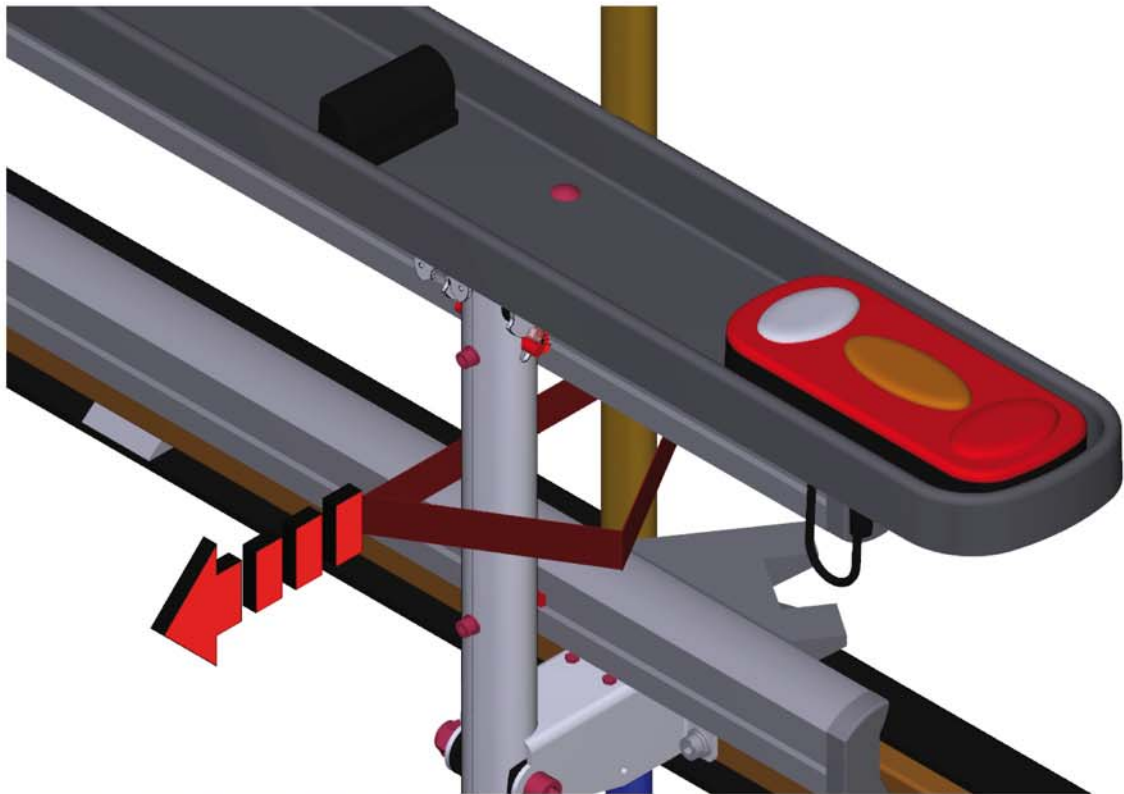

Die klappbare Tragebene des Fahrradträgers nach unten klappen.

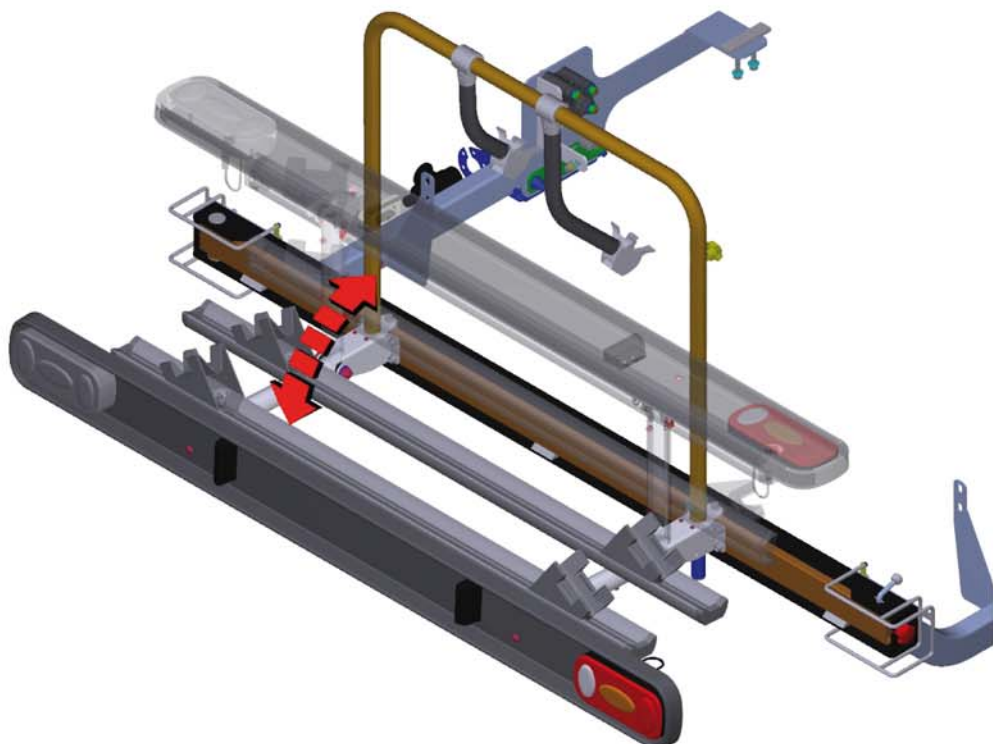



Den Träger für die Beladung vorbereiten in dem man die Fahrradhaltekrallen nach oben dreht.

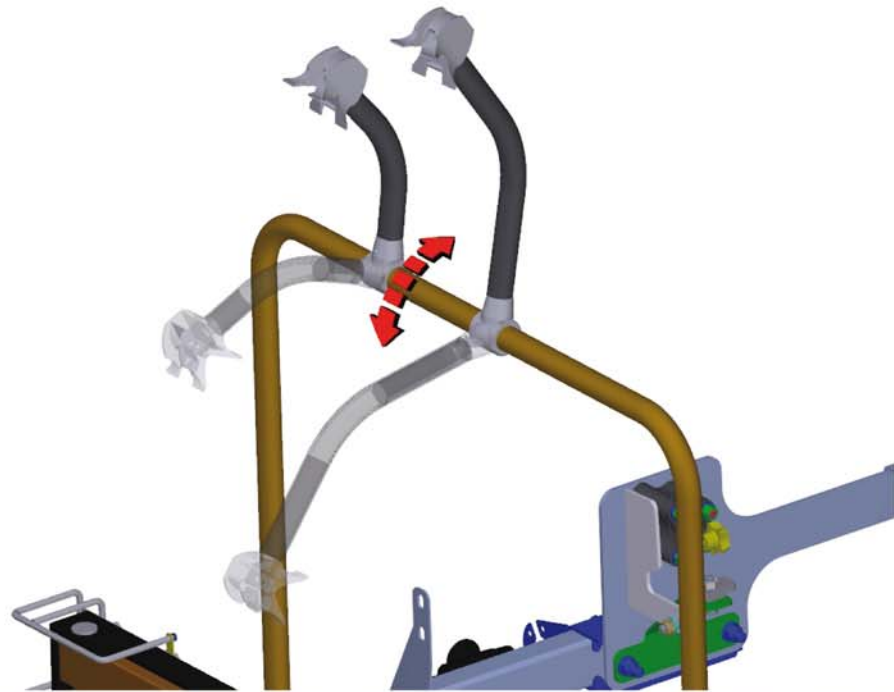

Die Arretierungsschrauben der Fahrradschuhe lösen.

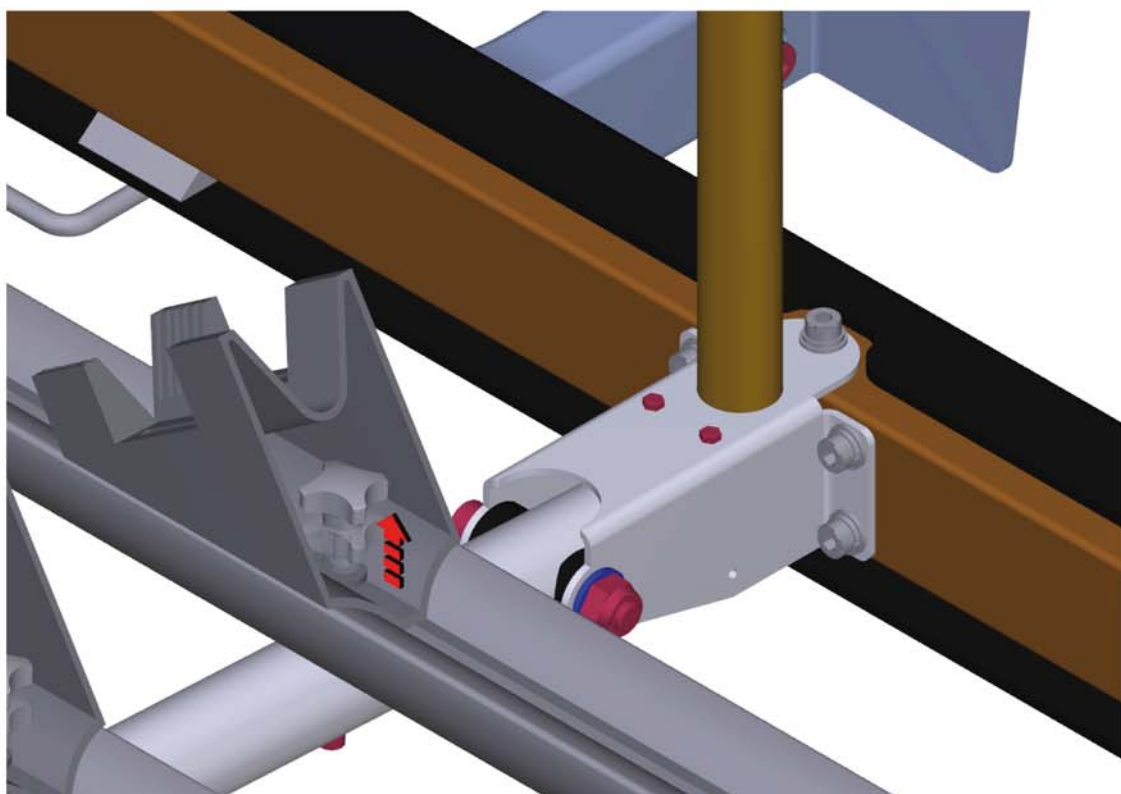



Die Fahrradschuhe in die Mitte der Fahrradschienen schieben.
 (Dieser Vorgang braucht man gewöhnlich nur bei der ersten Benutzung des Trägers durchführen, Lediglich beim Wechsel eines Fahrrades muss neu eingestellt werden.)

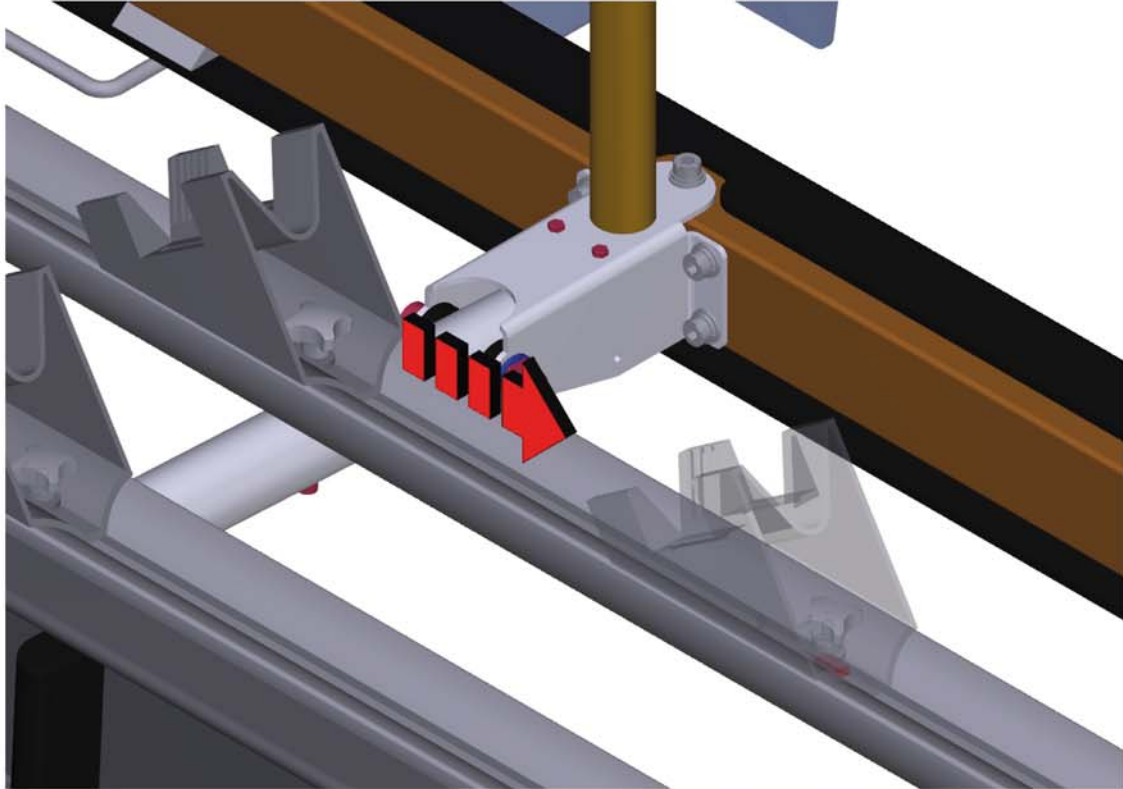

Der Träger ist für die Beladung vorbereitet.

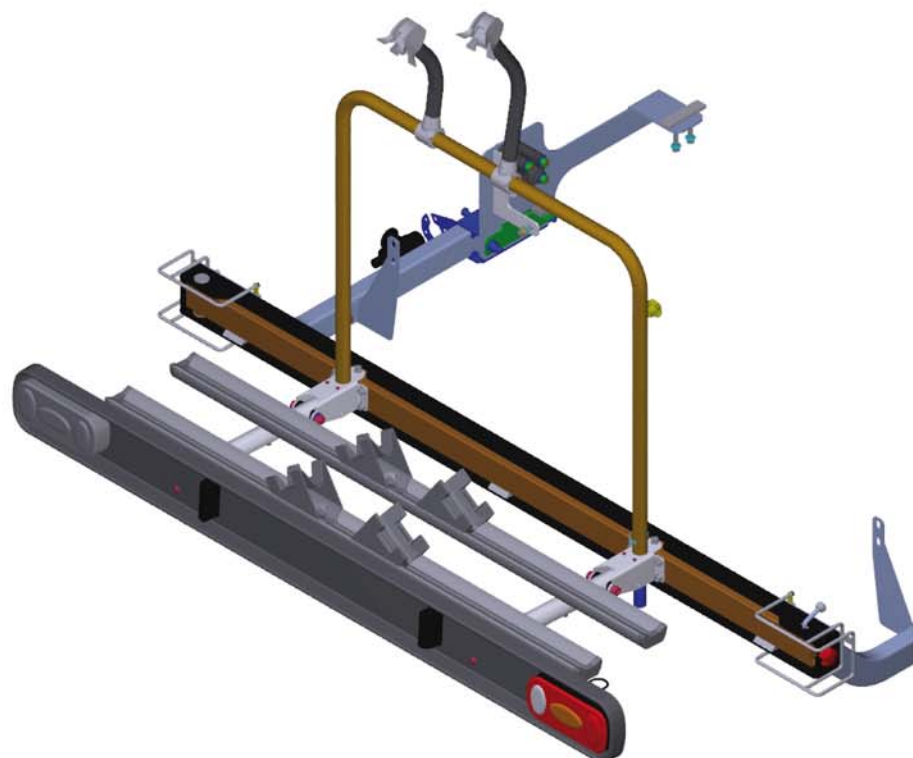



Setzen Sie das Fahrrad auf die Schienen. Bei mehreren Fahrrädern werden die Fahrräder jeweils wechselweise nach rechts oder links ausgerichtet



Drehen Sie zuerst den Haltearm passen Fahrrad und ziehen den Gurt leicht an.
Erst wenn alle Fahrräder aufgeladen und ausgerichtet sind sollten Sie die Gurte strammziehen.

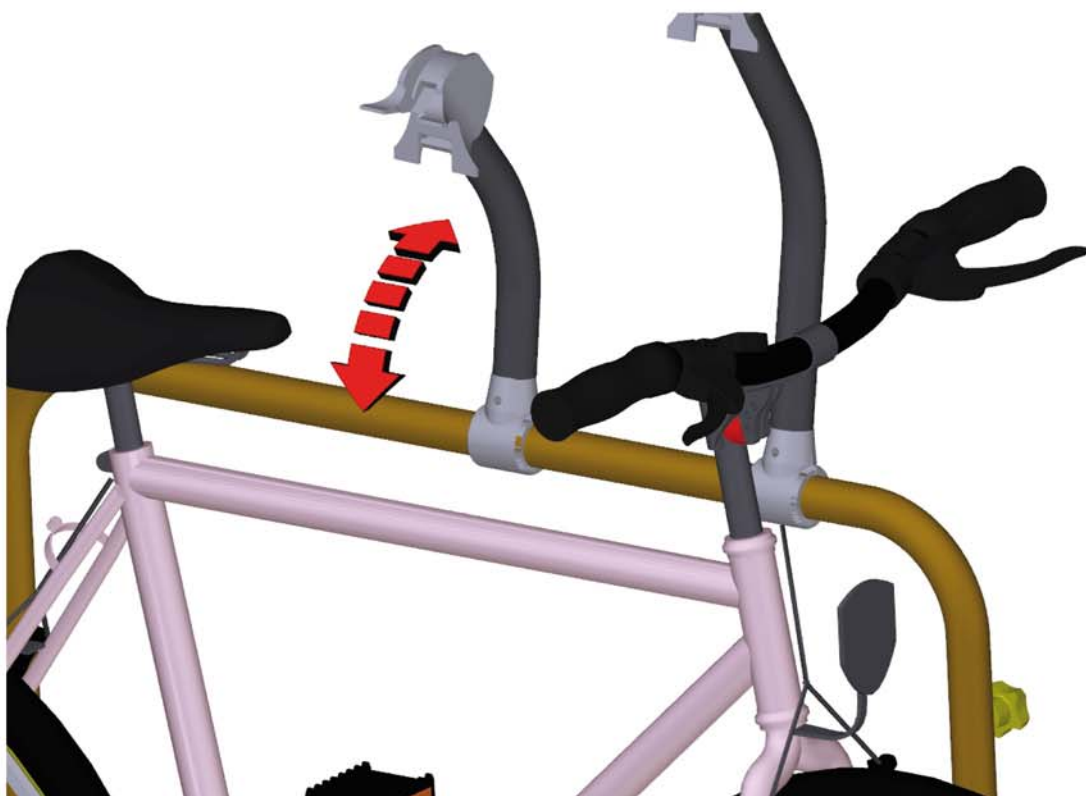



Schieben Sie die Fahrradschuhe fest gegen das Zweirad und arretieren Sie den Schuh mittels der Handgriffschraube. Gurte um die Räder legen und verspannen. Jetzt noch die Gurte der Fahrradkrallen nachspannen. FERTIG, Abfahrt.

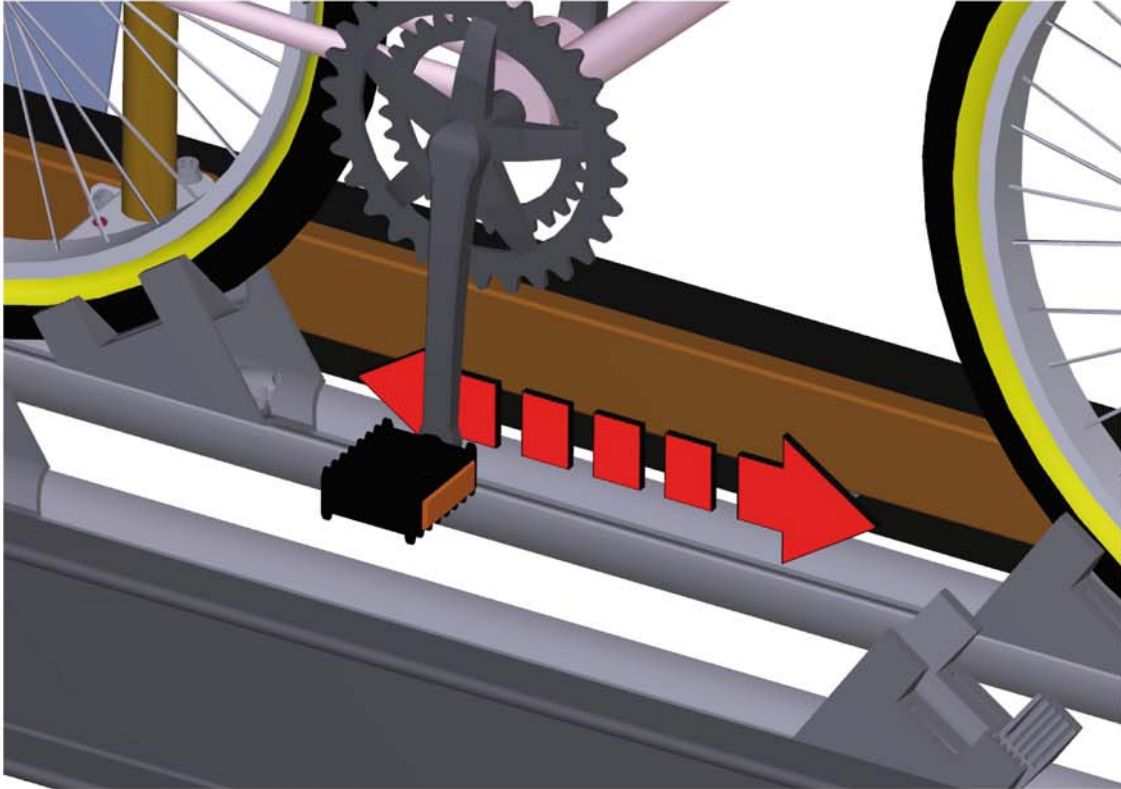

Für das Schwenken des 4Bike-S entfernen Sie zuerst den Sicherheitsplint.

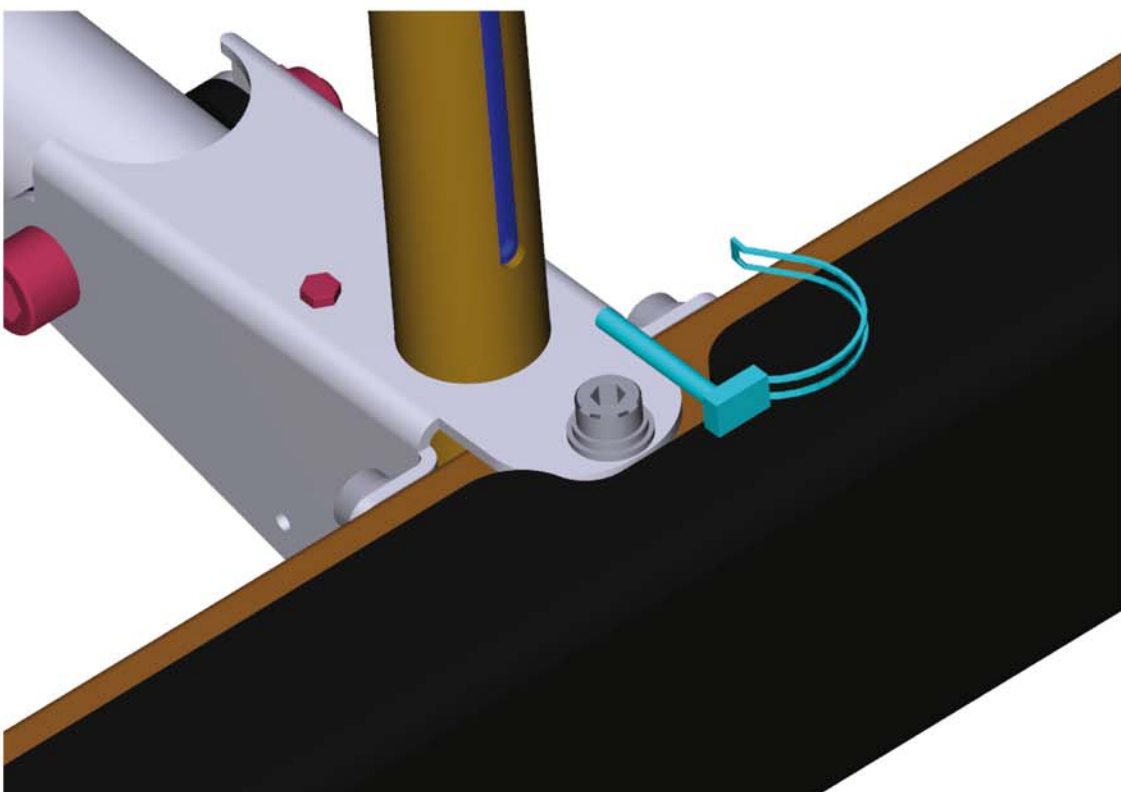



Nach dem Lösen der Klemmschraube an der Stütze können Sie den Stützfuß absenken.

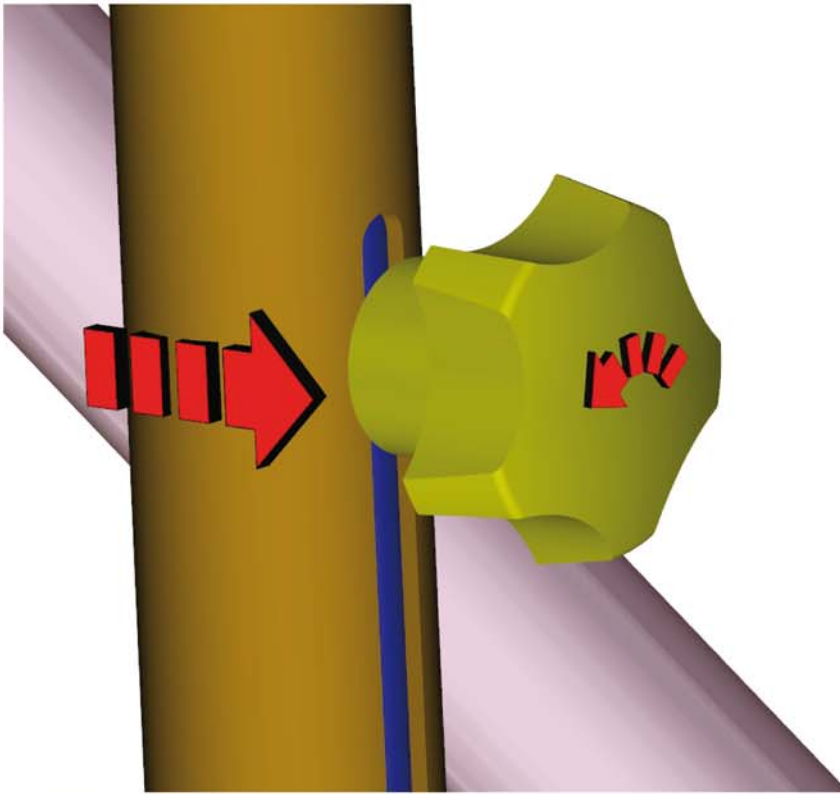

Stützfuß bis kurz über dem Boden herunterlassen und mittels der Handgriffschraube festziehen.

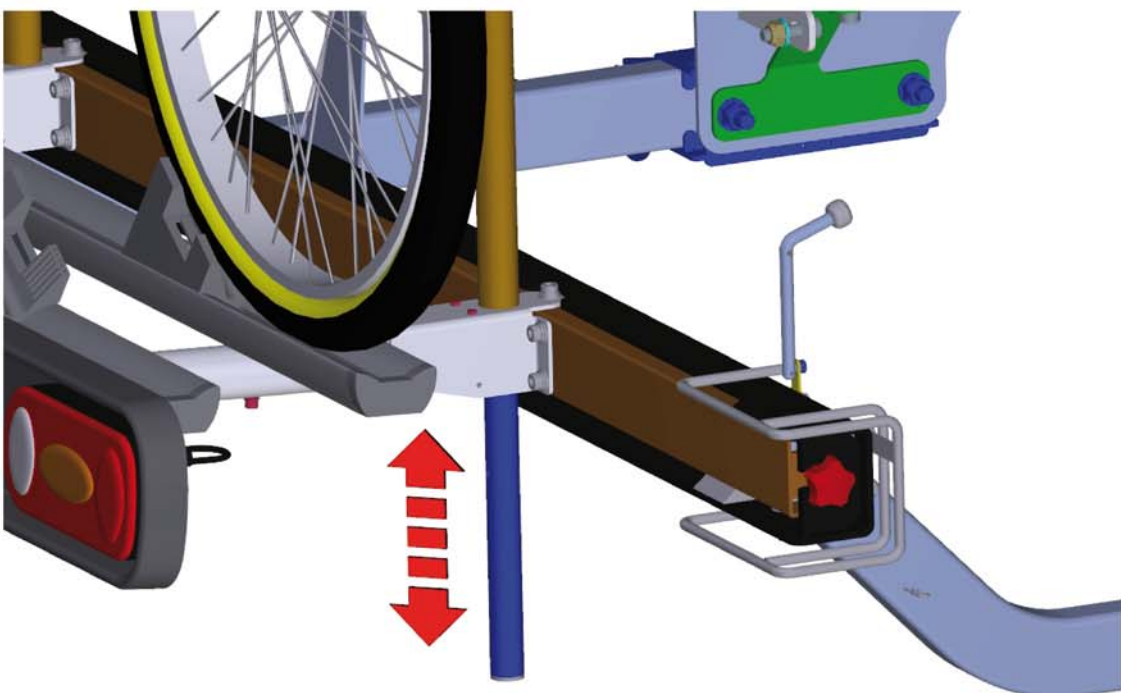



Jetzt können Sie den Träger nach hinten wegdröhen.

*****BITTE BEACHTEN SIE FOLGENDES:**

Das Schwenkteil darf nur bis zum Anschlag geöffnert werden.

Bitte bewegen Sie das Schwenkteil NUR von Hand. Nicht frei wegdröhen lassen!

Unsachgemäße Bedienung kann zu Beschädigungen föhren.

Der Stützfuß soll immer auf die Höhe der jeweiligen Bodenverhältnisse angepasst werden.

*****ACHTEN Sie auf den Autoverkehr auf der linken Fahrzeugseite! *****

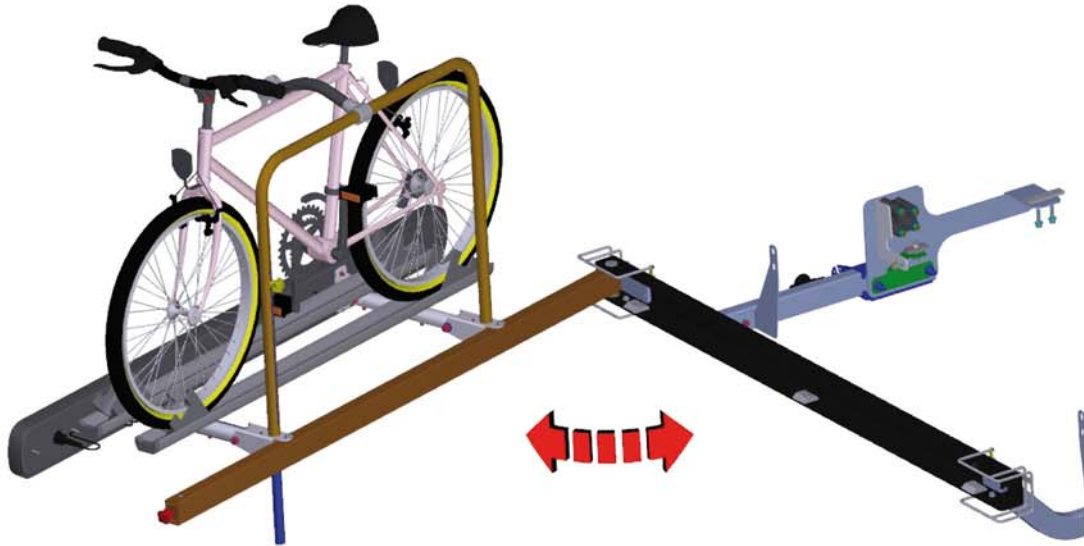

Zum Hochklappen des Trägers dröhen Sie die Fahrradkrallen bitte nach unten und eine viertel Umdrehung nach rechts oder links.

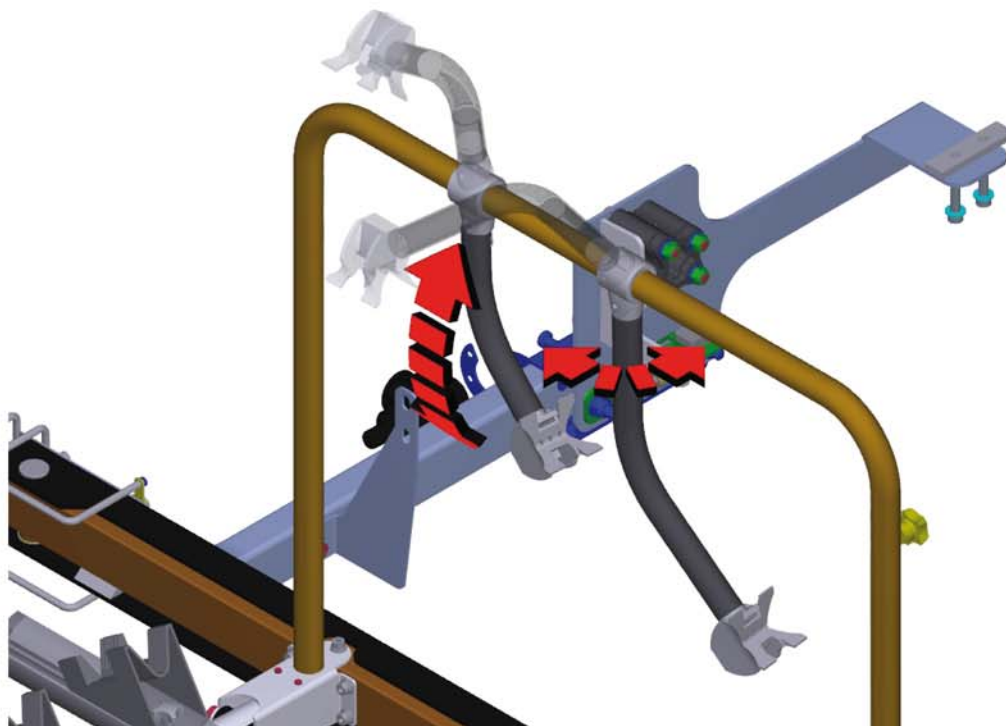



Schwenken Sie die Trägerebene oben.

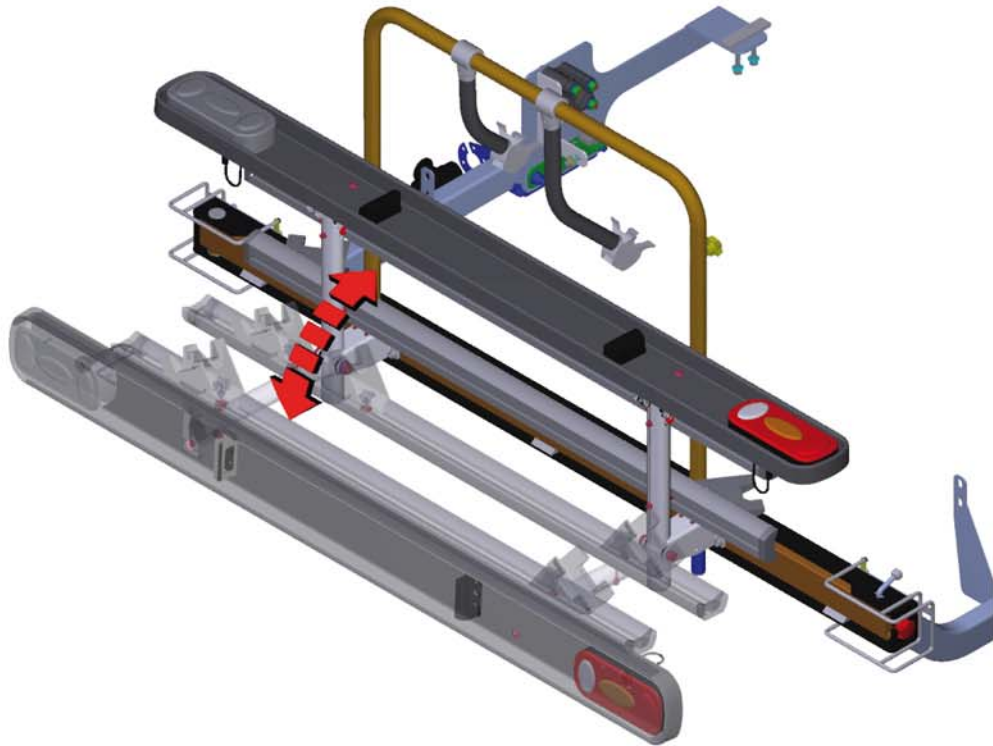

Sichern Sie die hochgeklappte Trägerebene mit dem beiliegenden Gurt.

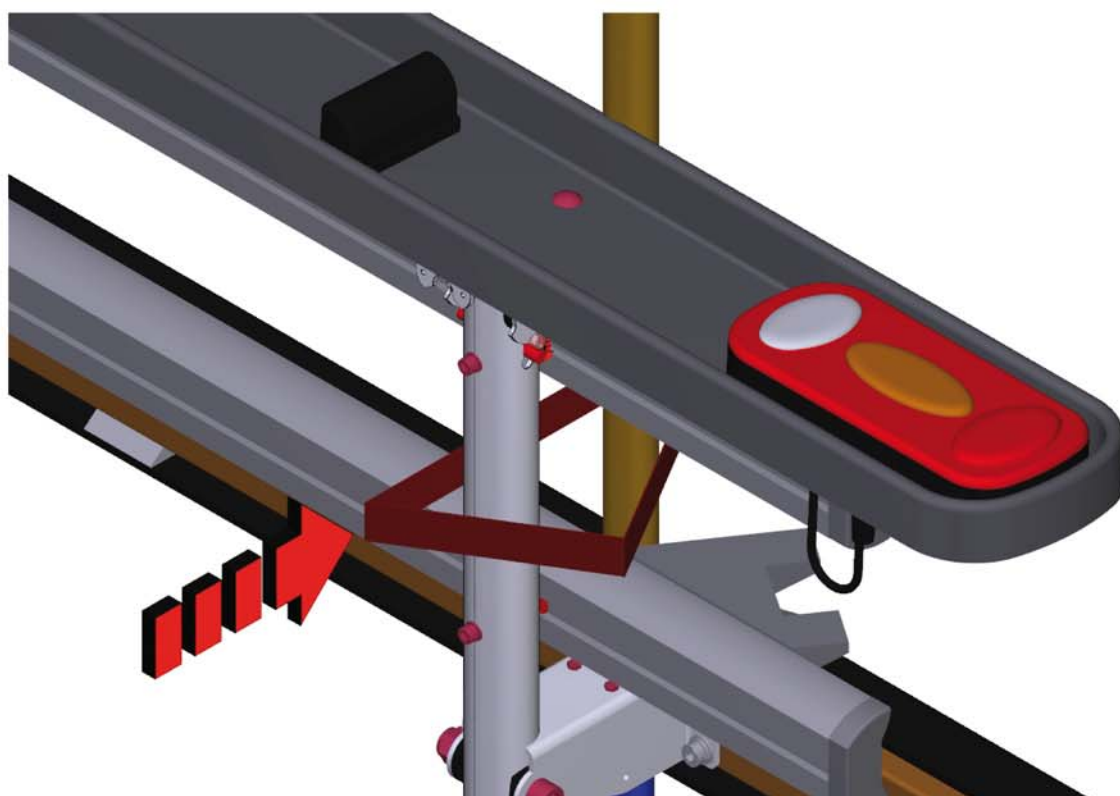



Drehen Sie den Leuchtenträger wieder nach hinten.

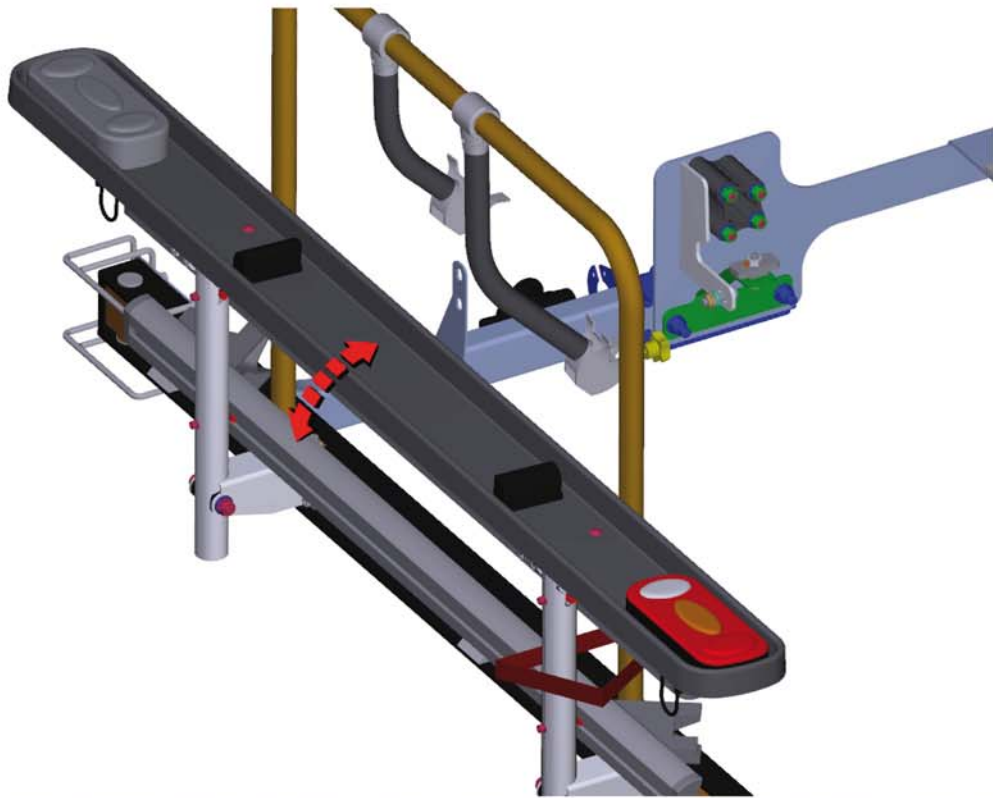

Fertig. Danke ,dass Sie sich für unser Produkt entschieden haben

